



NORTH STAR™
WATER TREATMENT SYSTEMS

Wasserenthärter mit DVGW



ÜBER 90 JAHRE **KNOW-HOW**

LÖSUNGEN **FÜR PROFIS**
DER WASSERENTHÄRTUNG



LIEFERUMFANG

- 1 Anschluss- und Verschneidarmatur
- 1 Transformator 24V
- 2 Druckschläuche
- 1 Wasserhärte Test-Kit

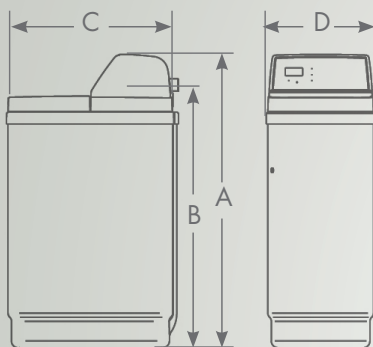

A	B	C	D
53 cm	40 cm	48 cm	30 cm



QUALITÄT

- DVGW Zertifiziert
- Trockener Salztank
- Salzpegelanzeige
- 72 h Autonomie
- Manuelle und automatische Regenerierung möglich

		Ökosoft 25G
Harzvolumen	liter	8,9
Nennkapazität nach EN 14743@maximaler Salzverwendung pro Regeneration	°dHxm³ @ kg. Salzdosis	17,4 @ 0,7
Ausstauschkapazität bei Reduktion von 20° dH auf 8° dH	liter	1.682
Nenndurchfluss im Betrieb	m³/h	0,9
Durchflußrate bei 1 bar Druckverlust	m³/h	2,3
Kapazität des Salzbehälters	kg	24,0
Wasserdruck min-max	bar	1,4 - 8,6
Netzanschluss	V	240/24 V 50 VA/50 Hz
Betriebstemperatur	°C	5 - 25 °C
Anschlüsse	Zoll	1

* Dank des Regenerationssystems mit variabler Kapazität und proportionaler Soleregeneration, enthärten unsere North Star™ Wasserenthärter nur gemäß der tatsächlichen Bedürfnisse des Haushalts. Erhebliche Einsparungen des Salz- und Wasserverbrauchs werden so ermöglicht.



- 1 Mehrschichtige Harzflasche: hohe Druckbeständigkeit/ lange Lebensdauer.
- 2 Langlebiges Harz
- 3 Trockener Salztank: vereinfacht die Wartung, vermeidet Überlauf und Bakterienbildung.
- 4 Salzwasserrohr mit schwimmendem Überlaufschutz.



Druck- & Salztank



Steuerkorpus



Elektronik

